

四川省市场监督管理局办公室

川市监办函〔2022〕105号

四川省市场监督管理局办公室 关于立即排查电梯鼓式制动器调节 螺栓断裂情况的通知

各市（州）市场监管局，省特检院：

2022年5月6日上午，成都市特种设备检验检测研究院在定期检验中发现一小区电梯（整机制造单位：四川新港电梯有限公司，曳引机制造单位：上海蒙特纳利驱动设备有限公司，型号：MCG200）制动器调节螺栓断裂的情况。针对该安全隐患，省局指导成都市、泸州市、遂宁市、达州市、眉山市五市组织排查，已发现四川新港电梯有限公司53台电梯的制动器调节螺栓出现断裂情况。

各市（州）市场监管局要高度重视，立即行动，通知辖区内电梯制造单位和维保单位，立即排查本单位制造（维保）电梯有无采用上海蒙特纳利驱动设备有限公司制造的制动器为鼓式的曳引机，特别是型号为MCG150、MCG200、MCG210、MCG300的曳引机，如有采用，立即派员对本单位制造（维保）电梯的调

节螺栓进行检查，重点检查有无出现裂纹、甚至断裂的情况，如发现裂纹、断裂的情况，及时联系电梯制造厂家配合采取更换调节螺栓等措施消除隐患。

各检验机构在检验过程中要严格执行检验规则；发挥技术支撑作用，加强电梯重要部件的安全隐患排查；如发现重大安全隐患要及时报告属地市场监管局，充分发挥检验机构在特种设备安全监察中的作用。

各市（州）市场监管局请于5月18日前将排查情况报省局特种设备处；排查工作中遇有情况，请及时报告。

联系人：秦威，联系电话：028-86607696

附件：断裂处示意图

四川省市场监督管理局办公室

2022年5月12日



附件

断裂处示意图

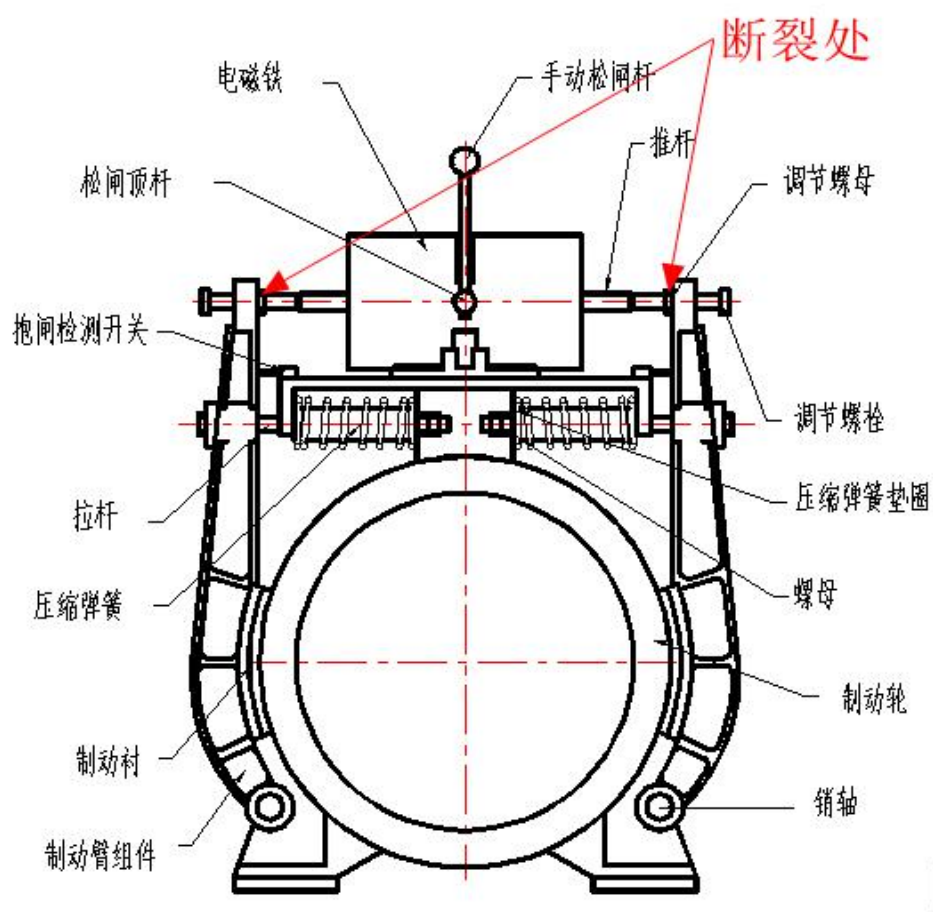

信息公开选项：依申请公开

四川省市场监督管理局办公室

2022年5月12日印发
